

## Серия SHIELD

ДЛЯ ДОСТИЖЕНИЯ

### Обзор 360°

Идеальный обзор оператору во всех направлениях повышает безопасность и качество выполняемых работ.

### Эргономичное рабочее место

Все органы управления расположены в пределах досягаемости оператора.

### Двигатель

Комплектуются бензиновыми двигателями Honda GX 690 и дизельными HATZ 2G40



### Ходовые фары

Передние и задние LED фонари в стандарте

### Складывающаяся рама

Обеспечивает защиту оператора

### Система орошения

Бак для воды объемом 100л с электронным расходомером

### Гидравлическое управление

Полный привод, гидравлическая система управления вибраций и движением для удобства оператора

### Два вибратора

Вибратор в каждом вальце с возможностью отключения вибратора в заднем вальце.

### Безопасность при транспортировке

Точки крепления для обеспечения равновесного положения при транспортировке

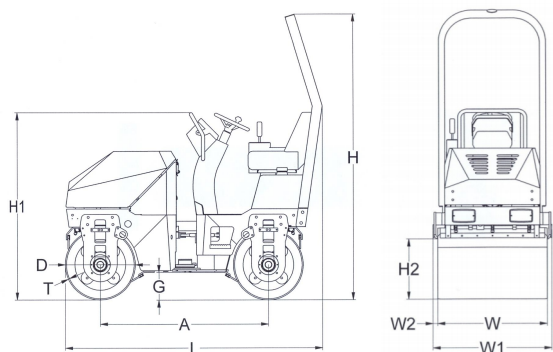

Rozměry (mm)	A	D	G	H	H1	L	T
VT090	1400	580	220	2370	1560	2140	9,5

## TYPE Габаритные размеры (мм)

VT 100H	H	H1	L	A	D	T
	2370	1560	2140	1400	580	9,5
	G	H2	W	W1	W2	
220	490	1000	1090	45		

## ТЕХНИЧЕСКИЕ ПАРАМЕТРЫ

### РАБОЧИЕ ПАРАМЕТРЫ

Вес	[кг]	1460
Ширина барабана	[мм]	1000
Диаметр барабана	[мм]	580
Центробежная сила	[кН]	2x16
Частота	[Гц]	60
Амплитуда	[мм]	0,5
Скорость движения вперед	[км/ч]	0-10
Скорость движения назад	[км/ч]	0-10
Производительность	[м <sup>2</sup> /Гц]	10 000
Преодолеваемый уклон	[%]	20
Радиус разворота	[м]	1830
Зазор слева, right	[мм]	45; 45
Электростартер	[-]	Yes

### ДВИГАТЕЛЬ

Модель двигателя	Hatz	2 G 40
Топливо	[-]	Дизель
Мощность ( 3600 r./min )	[кВт]	15,4
Охлаждение	[-]	Air
Экологический класс	[-]	EU Stage V



## ТЕХНИЧЕСКИЕ ПАРАМЕТРЫ

### ТЕХНИЧЕСКИЕ ЖИДКОСТИ

Объем бака для воды	[л]	100
Объем топливного бака	[л]	32
Объем масла в двигателе (10W30)	[л]	3
Объем масла в гидравлике (OH-HV 46)	[л]	34

### ГИГИЕНИЧЕСКИЕ НОРМЫ

Уровень шума L <sub>pA,d</sub>	[dB]	90+4
Уровень шума L <sub>WA,G</sub>	[dB]	106
Вибрация a <sub>vd</sub>	[м/с <sup>2</sup> ]	0,7+0,35
Вибрация a <sub>hvd</sub>	[м/с <sup>2</sup> ]	6,2+2,5

## ОСОБЕННОСТИ

- Два вибратора
- Система орошения
- Точки крепления
- Ходовые фары

## ДОП.АКСЕССУАРЫ

Брезентовая крыша	<input type="checkbox"/>
Оранжевый проблесковый маяк	<input type="checkbox"/>
Звуковой сигнал движения задним ходом	<input type="checkbox"/>
Ящик для документов	<input type="checkbox"/>
Выключатель вибрации заднего вальца на панели	<input type="checkbox"/>
Проблесковые огни (перед, зад, маяк)	<input type="checkbox"/>