

MOVE серия

ДЛЯ ТОЧНОГО И РОВНОГО РЕЗА

Электрический привод этих машин с точной регулировкой скорости повышает комфорт работы, эффективность труда и защиту от перегрузки машины или повреждения инструмента.

Панель управления

Все элементы управления: регулятор глубины реза, рычаг газа, кнопка аварийной остановки, расположены на главной панели управления для легкого доступа.

Ручной тормоз

Как часть приводного механизма обеспечивает стабильное фиксированное положение.

Электрический привод колес

Непрерывный контроль скорости помогает достичь наилучшего качества реза в любых условиях.

Система орошения

Встроенный бак орошения для воды объемом 33 л с разбрызгиванием по обе стороны диска

Надежная конструкция

Обеспечивает максимальную долговечность и стабильность реза.

Боковые транспортные проушины

Используются в качестве подъемных проушин или анкерных точек для безопасной транспортировки.

Сервисные отверстия

Легкий доступ к точкам обслуживания

Двигатель

Комплектуются моторами Honda GX



Точность реза

Благодаря закрытым подшипникам в колесах

Защита шкива и двигателя

Три клиновых ремня обеспечивают высочайший уровень защиты двигателя от перегрузок.

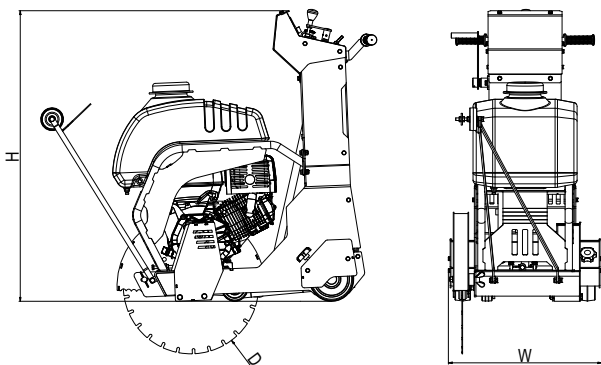

TYPE	Габаритные размеры (мм)			
	H	W	Dmin	Dmax
RZ 202EP	1150	590	500	520

ОСОБЕННОСТИ

- Электропривод
- Рамная конструкция
- Подъемные проушины
- Ручной тормоз
- Встроенная система орошения
- Закрытые подшипники в колесах

ТЕХНИЧЕСКИЕ ХАРАКТЕРИСТИКИ

РАБОЧИЕ ПАРАМЕТРЫ

Вес	[кг]	185
Глубина реза	[мм]	190/200
Диаметр диска	[мм]	500/520
Посадочное отверстие	[мм]	25,4
Частота вращения	[об/мин]	2500
Механизм передвижения	[-]	Electric
Электростарт	[-]	Да

ДВИГАТЕЛЬ

Модель двигателя	Honda	GX390
Топливо	[-]	Бензин
Мощность (3600 rpm)	[кВт]	8,7
Циклонный фильтр	[-]	Нет
Класс эмиссии	[-]	EU Stage V

ТЕХНИЧЕСКИЕ ЖИДКОСТИ

Объем бака орошения	[л]	33
Объем топливного бака (бензин)	[л]	6,1
Объем масла в двигателе (10W30)	[л]	1,1

ГИГИЕНИЧЕСКИЕ НОРМЫ

Уровень шума L _{pA,d}	[dB]	104
Уровень шума L _{WA,G}	[dB]	111
Вибрация a _{hvd}	[m/s ²]	14,5

Доп. аксессуары

- Счетчик моточасов
- Диск для асфальта
- Диск для бетона